

konwektor elektryczny z termostatem mechanicznym

F17

model 500 W



szczegółowy opis na stronie 17

WIELKA

klasyka produktów Atlantic.
Subtelny i elegancki zarazem,
pasujący do każdego rodzaju aranżacji.

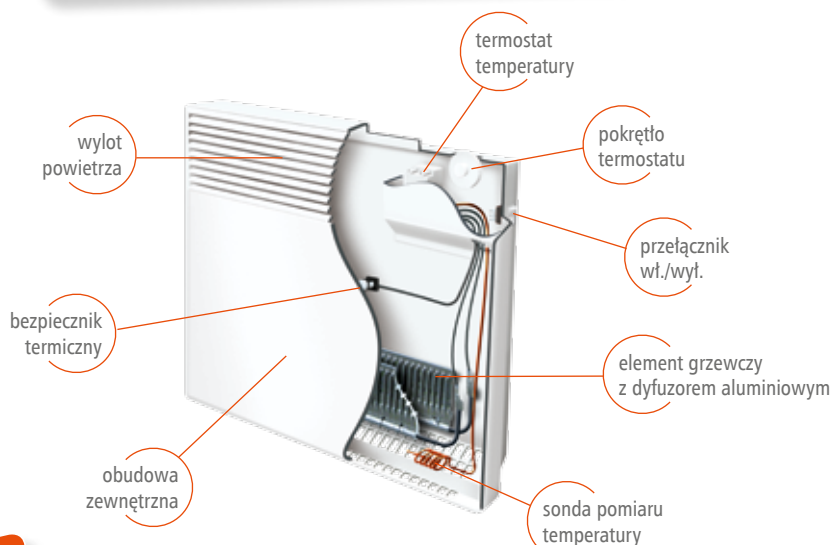

plusy produktu

- możliwość blokady termostatu
- specjalnie ukierunkowany wylot powietrza
- przewód elektryczny zakończony wtyczką EURO
- automatyczny bezpiecznik termiczny

DOSTĘPNE MOCE



500W

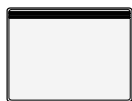

1000W

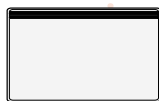

1500W



2000W



2500W

OPIS PRODUKTU

- niskotemperaturowy element grzewczy z dyfuzorem aluminiowym,
- elektromechaniczny termostat temperatury:
 - 2 zakresy temperatur pracy:
 - KOMFORT 10-28°C,
 - ANTYZAMARZANIE 7°C,
 - amplituda < 0,8°C,
 - tolerancja < 1,5°C,
 - pokrętko regulacji temperatury KOMFORT z funkcją ANTYZAMARZANIE,
 - przycisk włącz/wyłącz urządzenie,
 - blokada ustawień termostatu np. przed dziećmi,
- bezpiecznik termiczny załączany automatycznie,
- obudowa – stal wysokogatunkowa (DC 04),
- zaokrąglony kształt (bezpieczny dla dzieci),
- czółowy wylot powietrza (kierunkowe kratki dyfuzyjne),

- stelaż ścienny (stal galwanizowana),
- przewód elektryczny zakończony wtyczką Euro,
- kolor biały (RAL 9016, lakier epoxy-polyester),
- zasilanie ~230V/50Hz.

SCHEMAT MONTAŻU

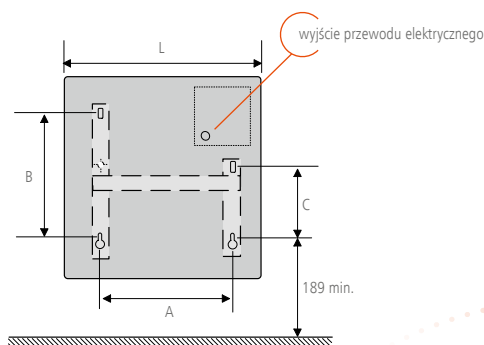
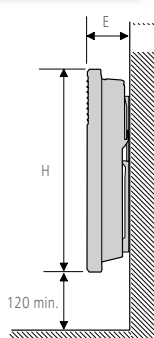

CHARAKTERYSTYKA TECHNICZNA

F17										
moc grzejnika (W)	wymiary L x H x E (mm)	A (mm)	B (mm)	C (mm)	waga (kg)	długość przewodu (mm)	przekrój kabla (mm ²)	cena netto (zł)	cena brutto (zł)	
500	370 x 450 x 78	121	251	158	3,35	1500	2x1,5	241	297	
1000	445 x 450 x 78	195	251	158	3,8	1500	2x1,5	281	345	
1500	590 x 450 x 78	343	251	158	5	1500	2x1,5	310	381	
2000	740 x 450 x 78	491	251	158	6,2	1500	2x1,5	335	412	
2500	890 x 450 x 78	640	251	158	7,3	1500	2x1,5	375	462	

